

Osmeo Elite 8''

25 000 à 35 000 L/h



SEPARATION MEMBRANAIRE

OSMOSE INVERSE

OSMOSEUR ELITE 8''

Fruit de nombreuses années d'expérience, la gamme **Osmeo** allie compacité, simplicité d'utilisation et hautes performances de traitement.

Equipés de membranes d'osmose inverse basse énergie 8'', les osmoseurs **Osmeo** sont pilotés par un automate programmable avec écran tactile couleur disposant d'un menu intuitif permettant de régler tous les paramètres de fonctionnement de l'osmoseur. Les paramètres critiques tels que la conductivité, et les débits sont affichés en clair avec

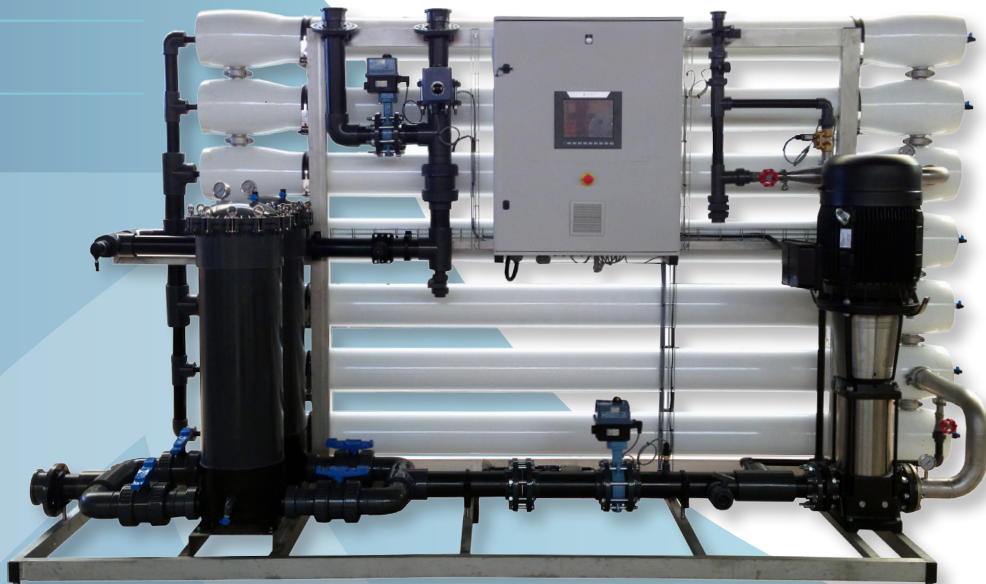

des seuils d'alarme ajustables.

En option, ils peuvent être complétés d'un prétraitement monté sur un châssis inox et adapté aux caractéristiques de l'eau brute (pré-

filtration, adoucissement, conditionnement chimique, déchloration...).

Un système indépendant de nettoyage en place (NEP) peut être proposé.



APPLICATIONS

La gamme Osmeo assure la production d'eau osmosée en alimentation de :

- Chaudières basse pression,
- Production agro-alimentaire,
- Laboratoires, cosmétique,
- toutes applications nécessitant de l'eau osmosée.

CARACTERISTIQUES

- Préfiltration 1µ avec vanne d'isolement et manomètres amont/aval.
- Vanne pneumatique d'admission.
- Pressostat manque d'eau réglable.
- Pompe multicellulaire verticale.
- Vanne de réglage de la pression de travail avec manomètre.
- Tube de pression fibre de verre.
- Membranes basse énergie 8''.
- Sonde de conductivité.
- Vanne à soupape inox pour le concentrat.
- Vanne à soupape inox pour recirculation.
- Electrovanne de « flushing ».
- Turbine à impulsions pour le débit de perméat.
- Turbines à impulsions pour les débits de concentrat/recirculation.
- Vanne PVC de connexion pour nettoyage en place (NEP).
- Vannes pneumatique de purge à la qualité sur perméat.
- Automate tactile couleur 10''.
- Armoire de protection 400 V+T.

Osmeo Elite 8''

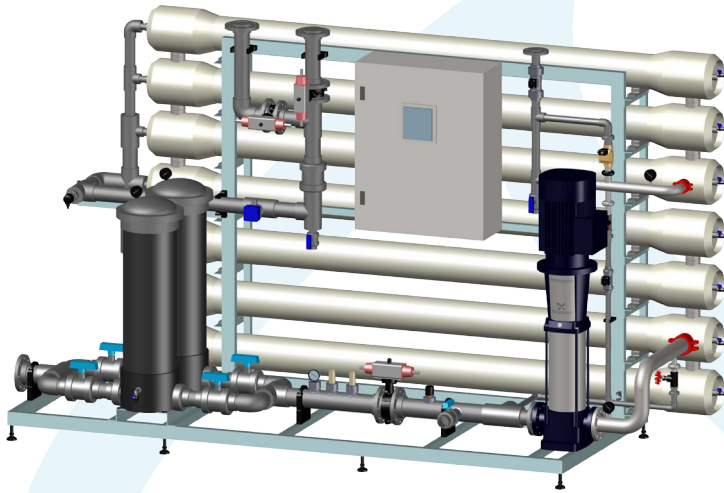

SPECIFICATIONS DE SERVICE

Pression d'alimentation mini/maxi	2 / 5 bars
Température max	37°C
Minéralisation totale maxi	< 2000ppm
Concentration en fer + Manganèse	< 0.1ppm
SDI15 (indice de colmatage)	< 3
Matières organiques	< 3ppm
Chlore libre	< 0.1ppm
Taux de rejet mini.	99.1%

DONNEES TECHNIQUES

Type de système	Osmeo 25 000	Osmeo 30 000	Osmeo 35 000
Débit Perméat à 15°C pour 500ppm (L/h)*	25000	30000	35000
Débit concentrat (L/h)	8333	10000	11667
Débit alimentation (L/h)	33333	40000	46667
Taux de conversion	75%	75%	75%
Nombre de membrane(s)	20	25	30
Pression de service (bar)	12	12	12
Contre pression perméat (bar)	0.5	0.5	0.5
Type de filtration	2 x 9 x 40"	2 x 9 x 40"	2 x 9 x 40"
Puissance électrique (kW)	18.5	22	22
Alimentation électrique	3 x 400V + Terre		
Raccordement DN (mm) Alim./Perm./Egout.	80/80/40	100/80/50	100/80/50
Dimensions (mm)			
Longueur	6000	6000	6000
Profondeur	1100	1100	1100
Hauteur	2100	2100	2100

* Le débit de production varie d'environ 3% par °C.

SCHEMA TECHNIQUE

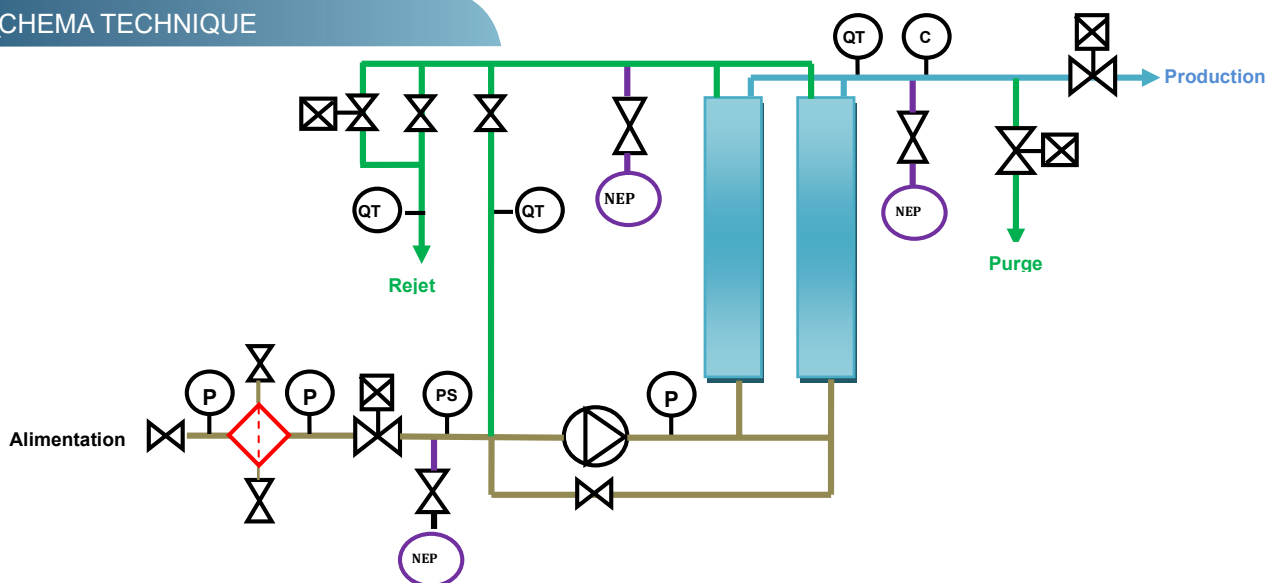

HYDRO CONCEPT MAINTENANCE

40, rue des Cayennes
ZA Les Boutries
78700 CONFLANS STE HONORINE

Tel 01 39 19 10 70

Fax 01 39 19 62 68

e-mail : hycoma@wanadoo.fr